



株式会社ピービー © http://www.pb-jp.com  
 〒731-0103 広島県広島市安佐南区緑井3-4-29  
 商品お問い合わせ先：大阪受注センター support@pb-jp.com  
 〒561-0841 大阪府豊中市名神口3-7-3  
 TEL.06-6335-0805 FAX.06-6335-0807

# CANバスアダプターⅡ\_Ver:3.00以降専用オプションキット ステアリングリモートコントローラーオプション SRC-AL1

適合商品について

BIF-VW12 BIF-MB19  
 BIF-BM13 BIF-MB89  
 BIF-CH14

適合機種について

VIE-X08 VIE-X07B4/S4  
 VIE-X075B4/B1 VIE-X07B1/S1  
 VIE-X077 VIE-X07B/S

## 取付・取扱説明書

販売店様へ  
 取り付け作業が完了しましたら、この取付・取扱説明書  
 をお客様へお渡しください。

対応機種については、左記商品の取付・取扱  
 説明書の取付車種別の初期設定のページに



マークで表記しています。

ステアリングリモートコントローラーオプションをお買い上げいただき、誠にありがとうございます。

本オプションキットをCANバスアダプターⅡ\_Ver:3.00以降に接続すると、カーナビゲーション・カーステレオシステムのリモコンの一部機能を、車両のステアリングオーディオコントロールボタンから操作できるようになります。

取り付けの前に、この取付・取扱説明書をよくお読みのうえ、正しく取り付け作業を行ってください。

指定以外の取り付け方法や、指定以外の部品を使用すると、事故やケガの原因となります。

この取付・取扱説明書では本オプションキットの取り付け方法についてのみ説明しています。CANバスアダプターⅡの取り付けや利用できるステアリングボタン、リモコンの機能は、CANバスアダプターⅡの取付・取扱説明書をご覧ください。

本オプションキットとCANバスアダプターⅡの取り付けには、専門技術と経験が必要です。お買い上げの販売店での取り付けをお勧めします。

また、取り付け全般に関しては、CANバスアダプターⅡおよび、取り付けるシステムの取付・取扱説明書も必ず併せてご覧ください。

この取付・取扱説明書を読み終わったあとは、必ず保管してください。

### 🔊 アドバイス

- 本オプションキットは単品では動作しません。必ずステアリングリモートコントローラーオプション対応のCANバスアダプターⅡ\_Ver:3.00以降に接続してご使用ください。
- 取り付ける車両のステアリングにメーカー標準または、メーカーオプションのオーディオコントロールボタンが装備されていない場合、本オプションキットを取り付けても機能しません。
- 車両の仕様や装備によっては、本オプションキットを取り付けても一部または、すべてのステアリングオーディオコントロールボタンが機能しない場合があります。
- 取り付けしたカーナビゲーション・カーステレオシステムと車両のマルチファンクションディスプレイは連動しません。

### キット構成部品をご確認ください

作業前に構成部品が揃っているか確認してください。

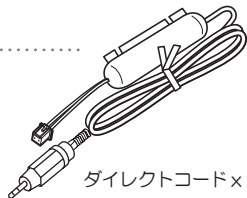

ダイレクトコード×1

## CANバスアダプターⅡの製品番号確認

本オプションキットを接続する前に、CANバスアダプターⅡの本体ラベルに記載の製品番号が3.00以降であることを確認してください。(右図参照)

**注意** 該当品番3.00以前(例1.00または1.02の3.00以前の品番)をお持ちの場合は、本オプションキットを取り付けても機能しません。

### 🔊 アドバイス

製品番号は、CANバスアダプターⅡに  
 同梱の取付・取扱説明書1ページ目右下  
 (BIF-C\*2\*\*\*\*\*\_Ver:3.00)でも  
 ご確認いただけます。

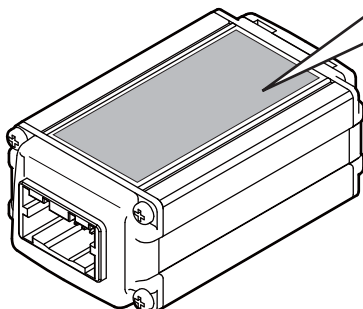

[本体ラベル]

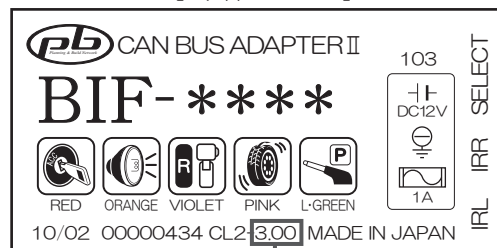

3.00以降の場合は、ご使用いただけます。

※本取付説明書に記載の内容および仕様は、改良のため予告なく変更する場合がありますのでご了承ください。また本取付説明書の一部または全部を無断で転用・転載することを禁じます。  
 ※FOR SALE IN JAPAN ONLY

# 安全に正しくお使いいただくために・・・

この取付説明書および製品への表示では、製品を安全に正しくお使いいただき、お客様や他の人々への危害や財産への損害を未然に防止するために、以下の表示をしています。その表示と内容をよく理解してから本文をお読みください。

**警告** この表示を無視して、誤った取扱をすると、人が死亡または重傷を負う可能性が想定される内容を示しています。

**注意** この表示を無視して、誤った取扱をすると、人が障害を負う可能性が想定される内容および物的損害のみの発生が想定される内容を示しています。

## 警告

- 運転中にステアリングボタンを操作するときは、ステアリングボタンやマルチファンクションディスプレイ、カーナビゲーション・カーステレオシステムの画面などを注視しないでください。交通事故やけがの原因となります。
- コード類は運転操作の妨げとならないよう、テープなどでまとめておく。ステアリングやシフトレバー、ブレーキペダルなどに巻きつくと事故の原因となり危険です。
- 視界や運転操作を妨げる場所、同乗者に危険を及ぼす場所などには絶対に取り付けしないでください。交通事故や怪我の原因となります。
- エアバッグの動作を妨げる場所には、絶対に機器の取り付けと配線をしない。交通事故の際、エアバッグシステムが正常に動作しないため、事故の原因となります。

## 注意

- ステアリングボタンでオーディオ以外の車両機能の項目を操作するときは、必ずカーナビゲーション・カーステレオシステムの電源をオフにしてから操作してください。取り付けしたシステムが予期せぬ動作をし、故障の原因となります。

## 接続するまえの準備

### 1 CANバスアダプターIIのカバーを取り外す

破線部分に細いマイナスドライバーを差し込み、カバーを手前に引き、取り外してください。

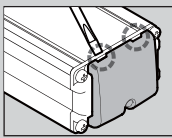

#### アドバイス

設定用カバーを取り外すとき、設定用カバーやケース、内部基板に無理な力を掛けたり傷付けないうご注意ください。

### 2 初期設定を行う

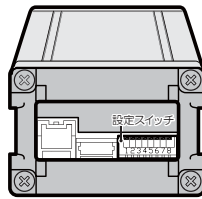

設定スイッチNo.1～No.4をアルパイン2ダイレクトコード用に合わせて設定してください。(下図参照)



※ 設定スイッチ (No.5～No.8) の詳細はCANバスアダプターII “取付車種別の初期設定とCANバスとの接続” を参照してください。

## 取り付けのしかた

1 カーステレオ・カーナビゲーションシステムのステアリングリモコンアダプター端子とダイレクトコードの端子を接続し、ダイレクトコードのコネクターをCANバスアダプターIIの図Aの矢印コネクターに接続する。

2 CANバスアダプターIIに接続したコードを設定用カバー下側中央部の溝にあわせながらカバーをもとに戻す。(図B) 機器がステアリングボタンから正しく操作できるかテストする。

図A  
ダイレクトコードの端子とコネクターを接続する。



ステアリングリモコン  
コード接続端子

アドバイス  
端子接続後、接続部が抜けないうよう  
絶縁テープを巻きつけてください。

接続する

SRC-AL1  
ダイレクトコード

CANバスアダプターII本体

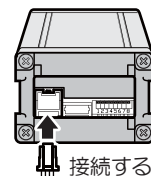

接続する

図B 設定用カバー  
カバー下側中央部の溝にコード  
をあわせながらもとに戻す

