

A(W169)/B(W245)/V(V639)



注意

取り外し、取り付けの際には車両部品や取り付ける機器に傷を付けないよう、予め保護テープを貼るなど十分注意して作業を行ってください。

純正システムの取外し

— Aクラス / Bクラス —

- ① エアグリル調整ホイールを矢印方向に回して、
アッパーエアグリルを閉じておきます。
※閉じずに作業すると、エアグリルを破損する
恐れがあります。

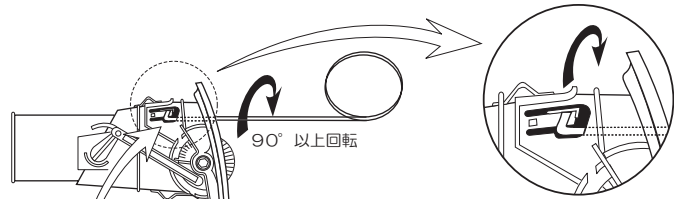
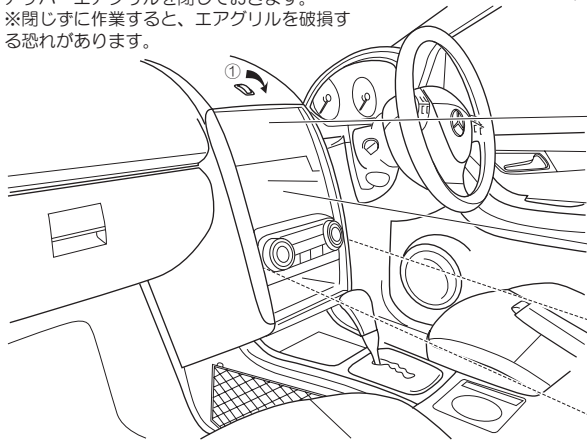

- ② センターエアグリルのルーバー最上段より、エアコンルーバー取
外し工具を差し込み、ツメ左右に引っ掛け矢印方向へ90°以上
回転させ、エアグリルを手前に引き抜きます。
(吻合クリップ4ヶ所)

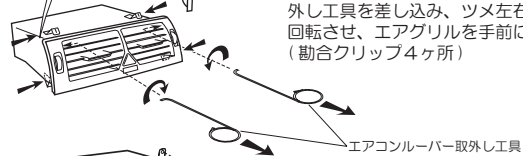

- ④ 純正オーディオユニットをトルクスビス (T20) 4本を緩めて手前
に浮かせ、アンテナコネクタ、オーディオコネクタを外して
から純正オーディオユニットを取り外します。

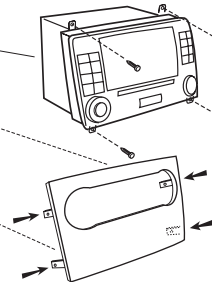

- ③ クライメートコントロールユニットの化粧カバーを、クリップリ
ムーバーなどで吻合クリップ4ヶ所を緩め取り外します。

— Vクラス —

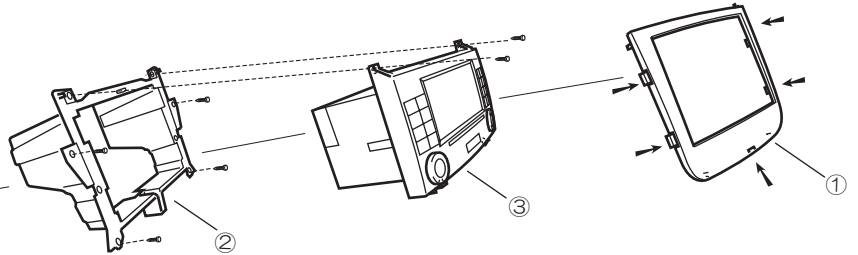
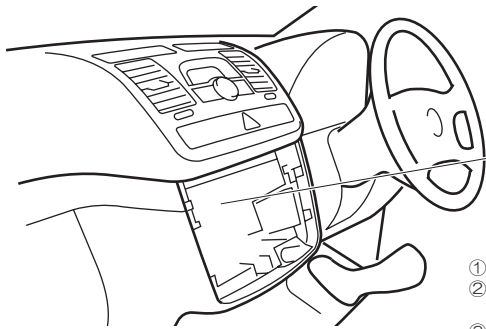

- ① 吻合クリップ → 印5ヶ所をクリップリムーバーなどで緩め、純正オーディオユニットの化粧カバーを取り外します。
② トルクスビス (T20) 4本を緩めて純正オーディオユニット (純正オーディオフレームごと) を手前に浮かせ、
アンテナコネクタ、オーディオコネクタを外し車体側から取り外します。
③ トルクスビス (T20) 2本を緩め、純正オーディオフレームから純正オーディオユニットを取り外します。
※取外した純正オーディオフレームはメインユニットの取り付けに使用します。



注意

取り外し、取り付けの際には車両部品や取り付ける機器に傷を付けないよう、予め保護テープを貼るなど十分注意して作業を行ってください。

純正システムの取り外し

— Cクラス & CLKクラス —

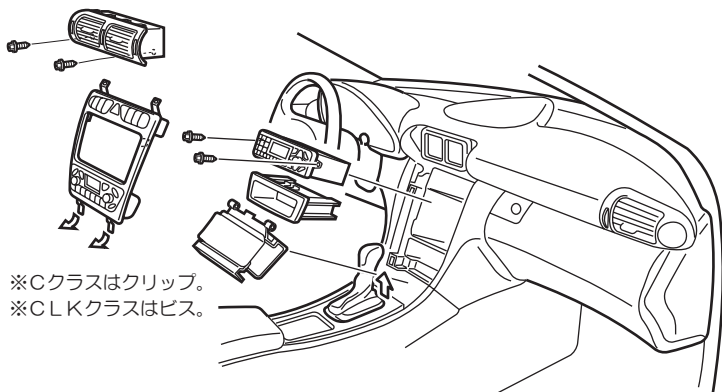

※Cクラスはクリップ。
※CLKクラスはビス。

※CLKクラスは、④から⑧までの作業が必要ありません。

— Gクラス —

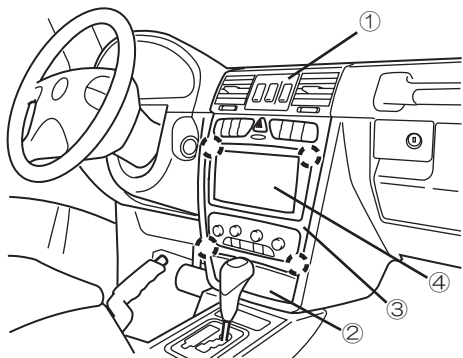

- ① ディファレンシャル・ロック・コントロールユニットを引き出し、パネル③を固定しているビスを取り外します。
(上下4ヶ所のスプリングロックで固定されています。)
- ② ビスを取り外しコネクターを抜いて灰皿を取り外します。
- ③ センターコンソールカバーを手前に引き、コネクター類を取り外しセンターコンソールカバーを取り外します。
(勘合クリップ 4ヶ所)
- ④ 純正オーディオシステムのビスを取り外し、アンテナコネクター、オーディオコネクターを外してから純正オーディオを取り外します。

- ① シフトレバーリングをシフトレバープレートから外します。
- ② シフトレバープレートを外し、裏側コネクターを外します。
- ③ 灰皿のシフトレバー側ロックをマイナスドライバー等を用い外し、灰皿照明のコネクターを外します。
- ④ 左右エアコンルーバーの左端下側のロックを緩め、ルーバーを回して上向きにします。
- ⑤ センターエアノズルの下側左右奥のトルクスビス2本を外します。
- ⑥ センターエアノズルの3ヶ所のダイヤルを上側に回します。
- ⑦ 左右エアコンルーバーの左端上側のロックを緩め、ルーバーを回して下向きにします。
- ⑧ センターエアノズルの上側左右奥のフックを下向きに押し、センターエアノズルを外し、裏側のコネクターを外します。
- ⑨ センターコンソールカバー下側のロックを外します。
- ⑩ センターコンソールカバーを手前に引き、コネクター類を取り外し、センターコンソールカバーを取り外します。
- ⑪ 純正オーディオシステムを手前に引き抜き、アンテナコネクター、オーディオコネクターを外してから純正オーディオと小物入れを取り外します。
- ⑫ 取り付けは取り外しの逆の順序で行います。

— Viano —

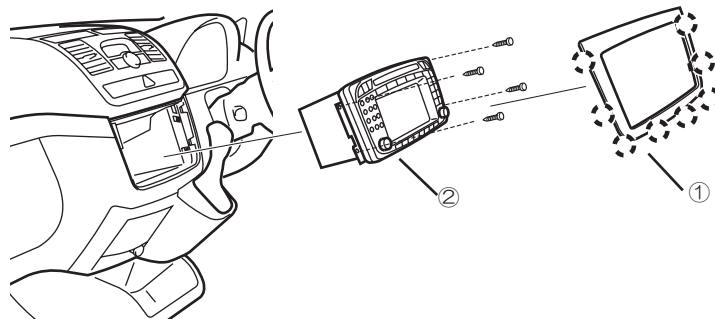

- ① カバーフレームを取り外します。(勘合クリップ 8ヶ所)
- ② 純正オーディオシステムのビスを取り外し、アンテナコネクター、オーディオコネクターを外してから純正オーディオを取り外します。

C(W203) MC 後

⚠ 注意

取り外し、取り付けの際には車両部品や取り付ける機器に傷を付けないよう、予め保護テープを貼るなど十分注意して作業を行ってください。

純正システムの取外し

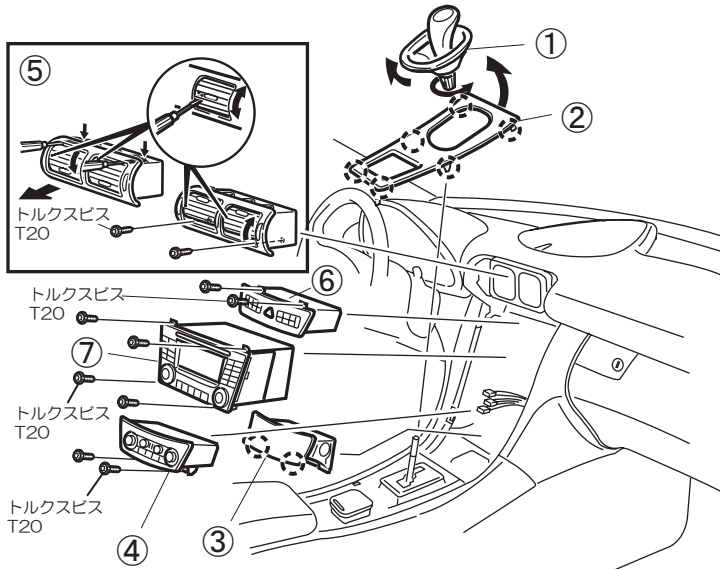

- ① シフトブーツを上方に引き上げて外し、ロックリングを解除しシフトレバーを取り外します。
- ② シフトパネル前側を上方に引き上げ、コネクタ類を抜いてシフトパネルを取り外します。
- ③ 灰皿のツメ2ヶ所を緩め、コネクタ類を抜いて灰皿を取り外します。
- ④ クライメートコントロールパネルの下部2カ所のトルクスビス (T20) を緩める。さらに上部2カ所の勘合クリップから外し、コネクタ類を抜いてクライメートコントロールパネルを取り外します。
- ⑤ センターエアコンルーバー両方をルーバー内左側にリリース用の下側ツメを押さえながら上側に回転させ、ルーバー奥2カ所のトルクスビス (T20) を緩める。さらにエアコンルーバー両方を下側に同様に回転させ、ルーバー内上側のツメを先の細いマイナスドライバーで緩め、センターエアコンルーバーを取り外します。
- ⑥ ハザードスイッチパネルの上部2カ所のトルクスビス (T20) を緩めます。さらに下部2カ所の勘合クリップから外し、コネクタ類を抜いてハザードスイッチパネルを取り外します。
- ⑦ 純正オーディオユニットの4ヶ所のトルクスビス (T20) を緩め、コネクタ類を抜いて純正オーディオユニットを取り外します。4ヶ所の勘合クリップを再利用するため取り外します。

CLK(C209) MC 後



注意

取り外し、取り付けの際には車両部品や取り付ける機器に傷を付けないよう、予め保護テープを貼るなど十分注意して作業を行ってください。

純正システムの取外し

- ① シフトブーツを上方に引き上げて外し、ロックリングを解除しシフトレバーを取り外します。
- ② シフトパネル前側を上方に引き上げ、コネクタ類を抜いてシフトパネルを取り外します。
- ③ 灰皿のツメ2ヶ所を緩め、コネクタ類を抜いて灰皿を取り外します。
- ④ クライメートコントロールパネルの下部2ヶ所のトルクスビス (T20) を緩める。さらに上部2ヶ所の勘合クリップから外し、コネクタ類を抜いてクライメートコントロールパネルを取り外します。
- ⑤ ハザードスイッチパネルを引き出し、コネクタを抜いて取り外します。
(ハザードスイッチパネル裏側に中央部2ヶ所、左右両端1ヶ所ずつ勘合クリップがあります。)
- ⑥ 純正オーディオユニットの4ヶ所のトルクスビス (T20) を緩め、コネクタ類を抜いて純正オーディオユニットを取り外します。2ヶ所の勘合クリップを再利用するため取り外します。

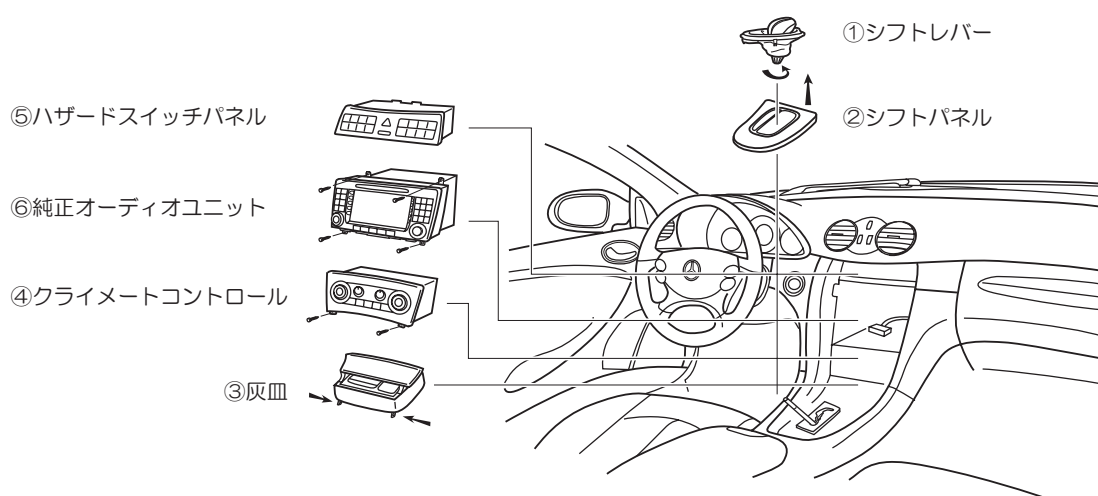



注意

取り外し、取り付けの際には車両部品や取り付ける機器に傷を付けないよう、予め保護テープを貼るなど十分注意して作業を行ってください。

純正ナビゲーションシステムの取外し

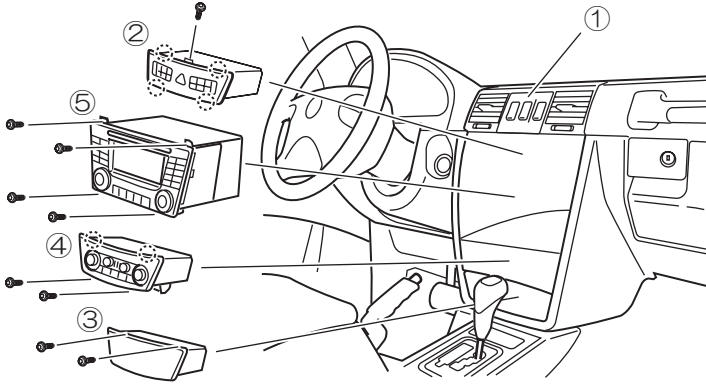

- ① ディファレンシャル・ロック・コントロールユニットを引き出します。
- ② ハザードスイッチパネルの上部のビス1本を緩めます。さらに上部2ヶ所、下部2ヶ所の勘合クリップから外し、コネクター類を外してハザードスイッチパネルを取り外します。
- ③ ビス2本を緩め、コネクターを外して灰皿を取り外します。
- ④ クライメートコントロールパネルの下部2ヶ所のビスを緩めます。さらに上部2ヶ所の勘合クリップから外し、コネクター類を外してクライメートコントロールを取り外します。
- ⑤ 純正ナビゲーションシステムのビスを取り外し、アンテナコネクター、オーディオコネクターを外して純正ナビゲーションシステムを取り外します。

E(W210) MC 後 最終型

⚠ 注意

取り外し、取り付けの際には車両部品や取り付ける機器に傷を付けないよう、予め保護テープを貼るなど十分注意して作業を行ってください。

純正システムの取り外し

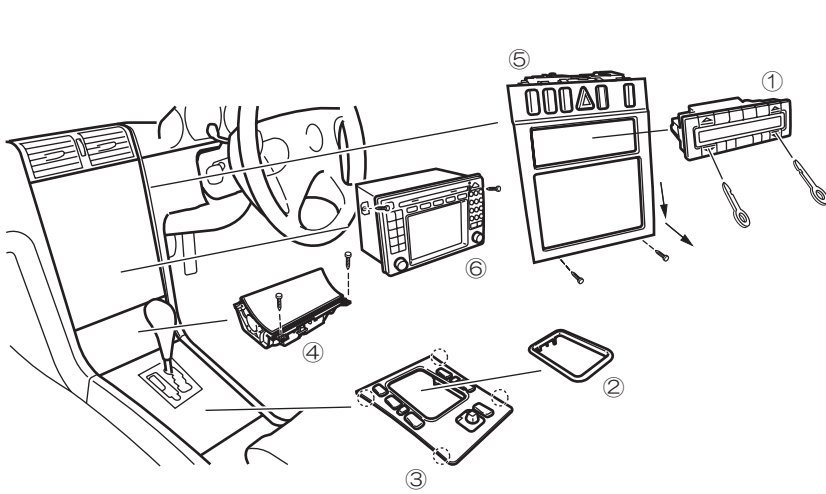

- ① エアコンコントロールユニットをオーディオリリースキーにて2ヶ所のロックを解除し、エアコンコントロールユニットを手前に引き抜き、コネクタを外して取り外します。
- ② シフトレバーカバーを取り外します。
- ③ シフトレバーパネルを前方より引き上げてパネルを浮かした状態にします。(ツメ 印4ヶ所)
※ シフトレバーパネル後部の小物入れのフタを開けておきます。キズが付かないように注意してください。
- ④ 灰皿のスクリュー (2本) を緩め、てコネクタを抜いて取り外します。
- ⑤ センターパネル下側のスクリュー (2本) を緩め、下側に引きハザードスイッチ類のコネクタを外して取り外します。
- ⑥ 純正オーディオのスクリュー (2本) を緩め、アンテナコネクタ、オーディオコネクタを外してから純正オーディオを取り外します。
- ⑦ 取り付けは取り外しと逆の手順で行います。

E(W211)/CLS(C219) MC 前



注意

取り外し、取り付けの際には車両部品や取り付ける機器に傷を付けないよう、予め保護テープを貼るなど十分注意して作業を行ってください。
車両配線図を参照の上、必ずテスター等で確認してから接続してください。

純正システムの取外し

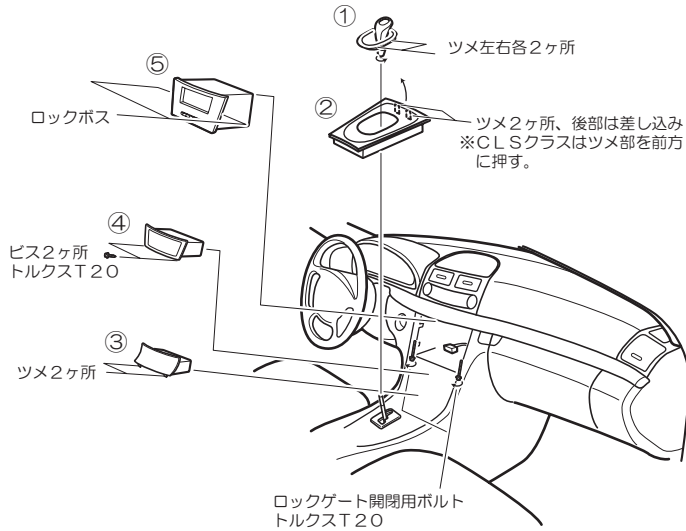

- ① シフトブーツを上方向に引き上げ、シフトノブ下部の固定リングを廻し、シフトノブ及びシフトブーツを車両から取り外します。(固定リングは逆ネジになっています。)
- ② シフトゲートカバーの前側ツメ部分を引き上げ、前方へ引き抜いて取り外します。
※CLSクラスは、ツメ部を前方に押しながら引き上げる。
- ③ 灰皿のツメ2ヶ所を外し、手前上方向に取り外します。
- ④ オペレーションフラップユニットの左右ビス2ヶ所を外し、手前に取り外します。
- ⑤ 純正オーディオユニットの左右2ヶ所ロック機構を解除し、手前に取り外します。純正オーディオユニットは、ユニット側のロックボスと、コンソール側のロックゲートで構成されるロック機構によって固定されています。
図示2ヶ所のロックゲート開閉用ボルトを抵抗感があるまで(約20回転)緩めると、ロックが解除されます。
ロックゲート開閉用ボルトはコンソール側に残ります。
※取り付けは、取り外しと逆の手順で行ってください。

E(W211)/CLS(C219) MC 後



注意

取り外し、取り付けの際には車両部品や取り付ける機器に傷を付けないよう、予め保護テープを貼るなど十分注意して作業を行ってください。
車両配線図を参照の上、必ずテスター等で確認してから接続してください。

COMAND システムの取外し

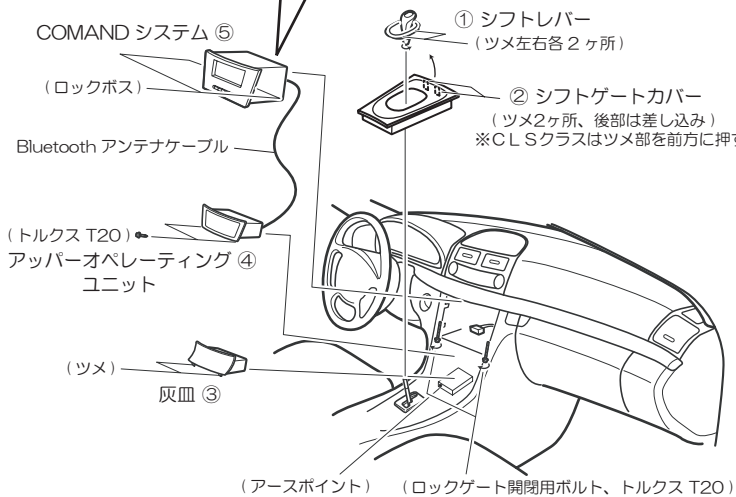
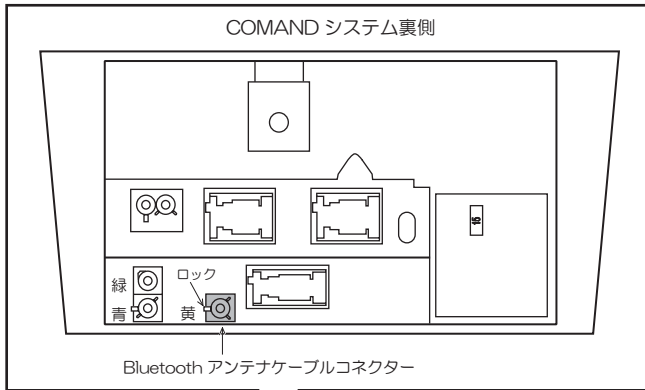

- ① シフトブーツを上方向に引き上げ、シフトノブ下部の固定リングを回し、シフトノブ及びシフトブーツを車両から取り外します。
(固定リングは逆ネジになっています。)
- ② シフトゲートカバーの、前側ツメ部分を引き上げ、前方へ引き出し、取り外します。
※CLSクラスはツメ部を前方に押しながら引き上げる。
- ③ 灰皿のツメ2ヶ所を外し、手前上方向に抜きます。
- ④ アッパーオペレーティングユニットの左右ビス2本を緩め、手前に引き出します。COMAND システム裏側に接続されているBluetooth アンテナケーブルコネクタを外し、アッパーオペレーティングユニットを取り外します。
- ⑤ COMAND システムの左右2ヶ所のロックゲート開閉用ボルトを抵抗感があるまで(約20回転)緩め、ロック機構を解除します。COMAND システムを手前に引き出し、オーディオコネクタ、アンテナコネクタを外し、取り外します。
※COMAND システムは、ユニット側のロックボスと、コンソール側のロックゲートで構成されるロック機構によって固定されています。
※ロックゲート開閉用ボルトはコンソール側になります。
- ⑥ 取り付けは、取り外しと逆の手順で行ってください。

S(W220)/CL(C215)



注意

取り外し、取り付けの際には車両部品や取り付ける機器に傷を付けないよう、予め保護テープを貼るなど十分注意して作業を行ってください。

純正システムの取り外し

※センターコンソールカバーの化粧部分は傷が付きやすく、無理な力を加えるとひび割れ、塗装の剥離などが起こるので慎重に扱ってください。

※車両の仕様やグレード、排気量などにより掲載情報が該当しない場合があります。

※車両からの純正パネル等の部品の取り外し、車両への取り付け等を行う場合は、十分な注意、事前の確認を行ってください。

※また、パネル、ハーネス、その他車両の取付部品の破損、車両の故障等の賠償につきましては、当社では責任を負いかねますのでご了承ください。

Sクラス

- ① アッシュトレイのビス2本を外し手前に抜き取ります。
- ② エアコンコントロールユニットの勘合クリップを外し、手前に抜き取ります。
- ③ オーディオコントロールユニット上側のウッドパネルをオーディオ取り外し工具を使って取り外します。
- ④ オーディオコントロールユニットのビス4本を外し手前に抜き取ります。
- ⑤ 取り付けは取り外しの逆の順序で行います。

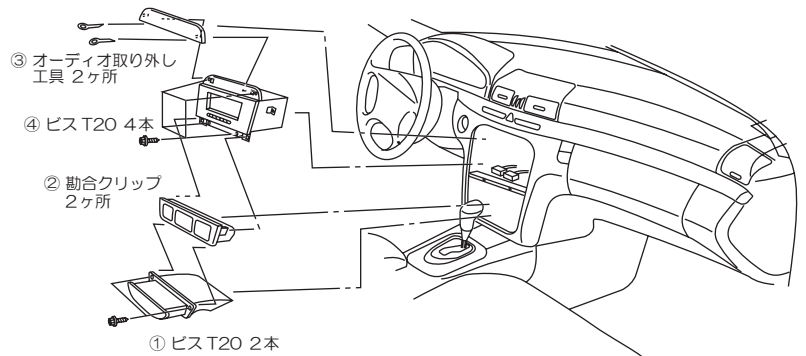

CLクラス

- ① シフトノブ下側の固定リングを廻し車両から取り外します。(固定リングは逆ネジです)
- ② シフトゲートパネルを車両から取り外します。
- ③ アームレストボタン、カップホルダーカバー(固定ビス)を車両から取り外します。
- ④ センターコンソール左右のカーペット捲り、センターコンソールパネル固定ビス左右各1本を外します。
- ⑤ アッシュトレイ(固定ビス2本)を車両から取り外します。
- ⑥ センターコンソールパネルの固定ビス4本を外します。
- ⑦ センターコンソールパネルの後部を持ち上げ、干渉に注意して手前にセンターコンソールパネルを車両から取り外します。
- ⑧ 取り付けは、取り外しと逆の手順で行ってください。

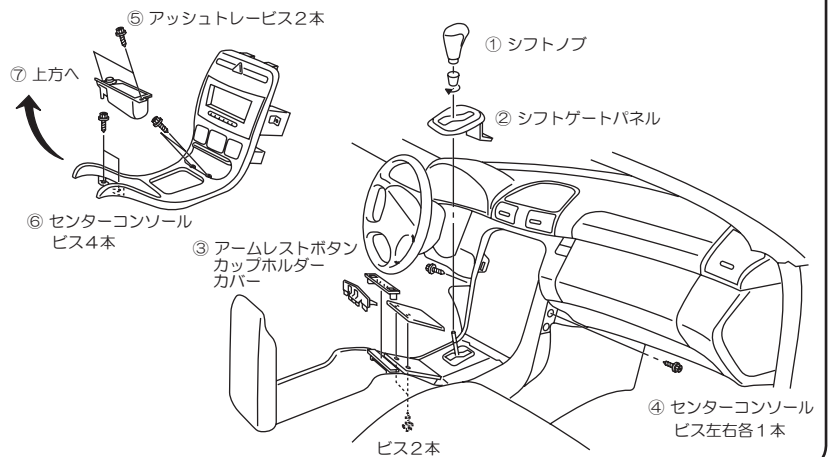

SL (R230) MC 前



注意

取り外し、取り付けの際には車両部品や取り付ける機器に傷を付けないよう、予め保護テープを貼るなど十分注意して作業を行ってください。

純正システムの取外し

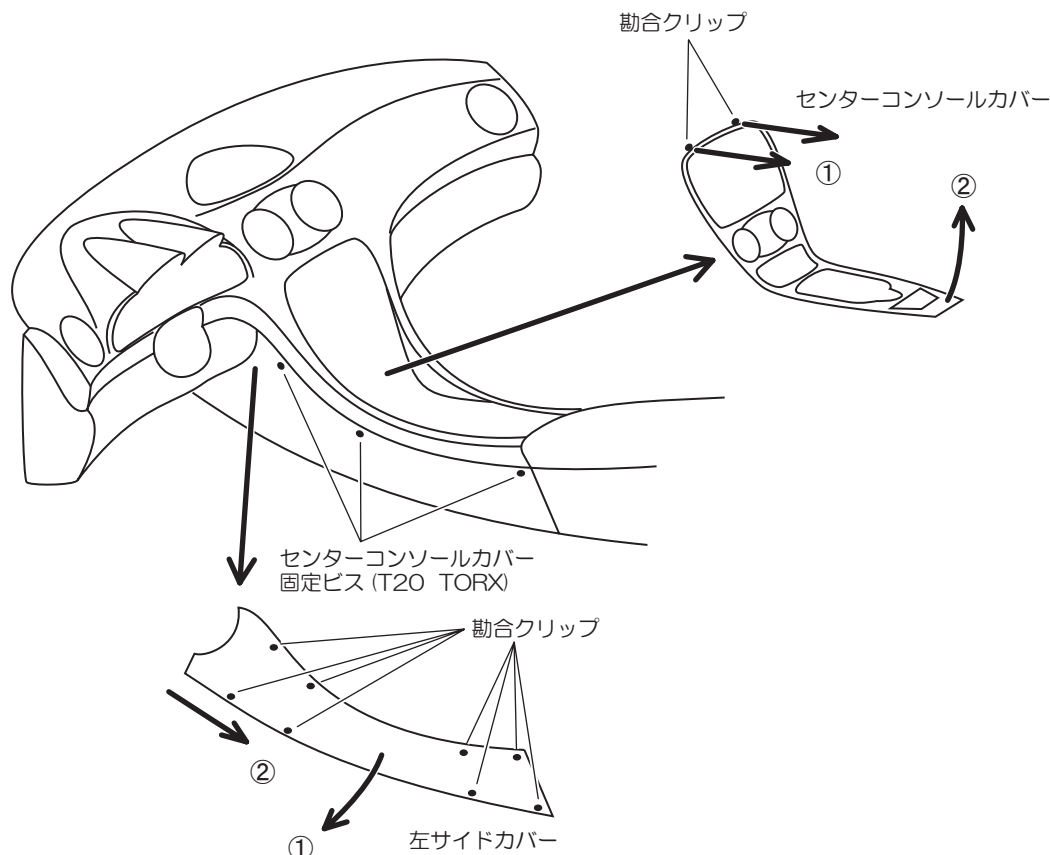

- (1) シフトブーツを上方向に引き上げ、シフトノブ下部の固定リングを廻し、シフトノブ及びシフトブーツを車両から取り外します。(固定リングは逆ネジになっています。)
- (2) 左右のサイドカバーを、勘合クリップを外し後方へ引き抜いて取り外します。
- (3) センターコンソールカバー固定ビス左右各3ヶ所を外します。(図は左側)
- (4) リムーブツールでセンターコンソールカバーの勘合クリップを外します。(外れにくいので慎重に作業してください。)
- (5) センターコンソールカバーの後部を持ち上げ、コネクタ類を外します。
- (6) シフトゲート部と灰皿下部の干渉に注意して、センターコンソールカバーを車両から取り外します。
- (7) 取り付けは、取り外しと逆の手順で行ってください。

※ センターコンソールカバーの化粧部分は傷が付きやすく、無理な力を加えるとひび割れ、塗装の剥離などが起こるので慎重に扱ってください。

SL (R230) MC 後



注意

取り外し、取り付けの際には車両部品や取り付ける機器に傷を付けないよう、予め保護テープを貼るなど十分注意して作業を行ってください。

純正システムの取外し

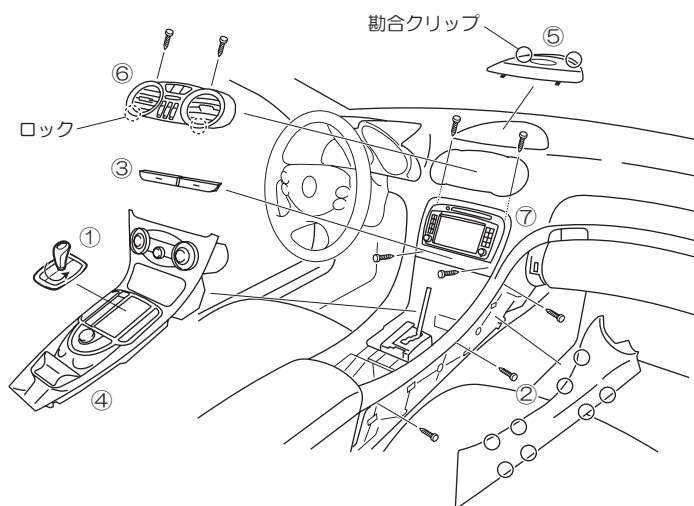

- ① シフトブーツを上方向に引き上げ、シフトノブ下部の固定リングを回し、シフトノブ及びシフトブーツを車両から取り外します。(固定リングは逆ネジになっています。)
 - ② 左右サイドカバーの勘合クリップを外し後方へ引き抜いて取り外します。(勘合クリップ ○印 左右各8ヶ所) センターコンソールカバー固定ビス左右各3ヶ所を緩めます。(図は右側です。)
 - ③ カップホルダーの化粧カバーを外します。
 - ④ センターコンソールカバーをシフトゲート部と灰皿下部の干渉に注意してコネクター類を外し、取り外します。
※ センターコンソールカバーの化粧部分は傷が付きやすく、無理な力を加えるとひび割れ、塗装の剥離などが起こるので慎重に扱ってください。
 - ⑤ センタースピーカーカバー前方の勘合クリップ2ヶ所を外し、手前2ヶ所のガイド部分に注意し、センタースピーカーカバーを取り外します。
 - ⑥ 上部ビス2本を緩め、センターエアコンノズル内下部左右のロックを上側に解除し、センターエアコンノズルを取り外します。
 - ⑦ 上部ビス2本、下部ビス2本を緩め、ドリンクホルダーを取り外します。COMANDシステムを手前に引き出し、オーディオコネクター、アンテナコネクターを外し、取り外します。
- 取り付けは、取り外しと逆の手順で行ってください。

SLK(R171)



注意

取り外し、取り付けの際には車両部品や取り付ける機器に傷を付けないよう、予め保護テープを貼るなど十分注意して作業を行ってください。

純正システムの取外し

- ① シフトブーツを上方に引き上げて外し、ロックリングを解除しシフトレバーを取り外します。
- ② シフトパネル後側を前方に引き上げ、コネクタ類を抜いてシフトパネルを取り外します。
- ③ シガライターの周りのカバーとキャップを外し、ボルト2本を緩めます。コネクタ類を外し、灰皿を取り外します。
- ④ クライメートコントロールユニットを手前に引き出しコネクタ類を外して取り外します。
- ⑤ ハザードスイッチパネル下部のボルト2本を緩めます。ハザードスイッチパネルを手前に引き出しコネクタ類を外して取り外します。
- ⑥ カップホルダーの2ヶ所のキャップを外し、ボルト2本を緩めてカップホルダーを取り外します。
- ⑦ COMAND システムを手前に引き抜き、アンテナコネクタ、オーディオコネクタを外してから COMAND システムを取り外します。
- ⑧ 取り付けは、取り外しと逆の手順で行ってください。

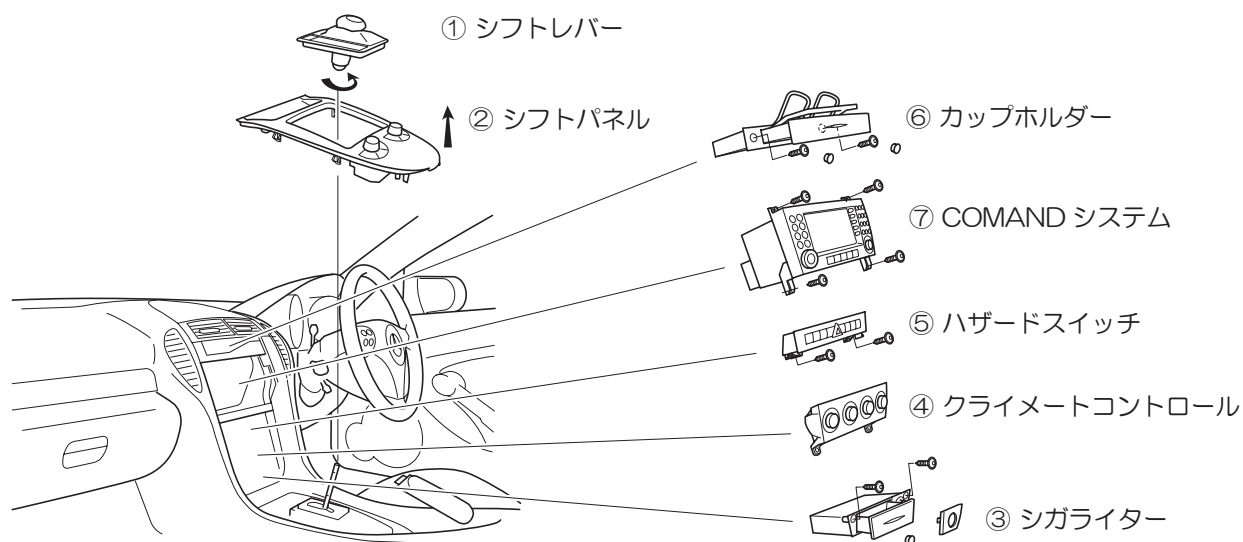

M(W164)/GL(X164)

⚠ 注意

取り外し、取り付けの際には車両部品や取り付ける機器に傷を付けないよう、予め保護テープを貼るなど十分注意して作業を行ってください。

純正システムの取り外し

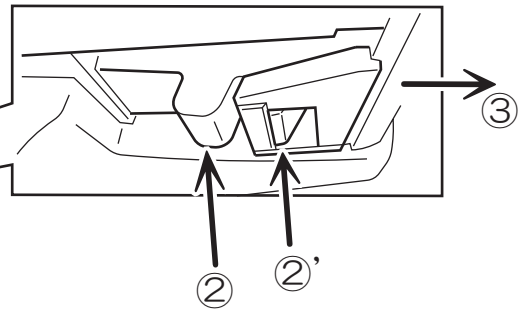
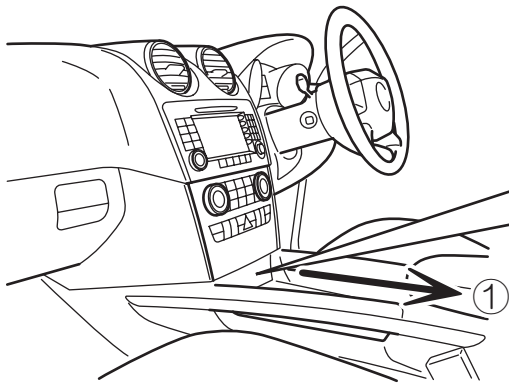

① 灰皿を外します。

※ 灰皿脱着時、内装部に傷をつけないように注意してください。

② この部分を押し上げます。

②' も連動して上方に動き、この部分が外れます。

③ 手前に引きます。

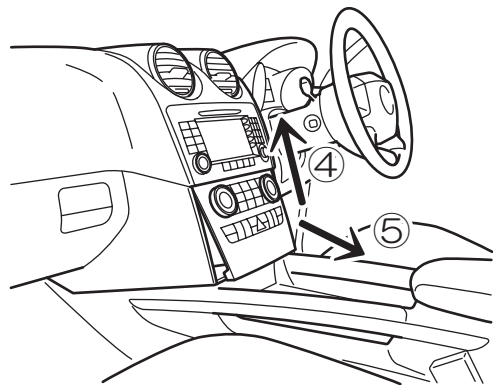

④ 下側のパネルを手前に引きながら、矢印方向に持ち上げます。

⑤ 引き下げますとカバー部分が外れます。

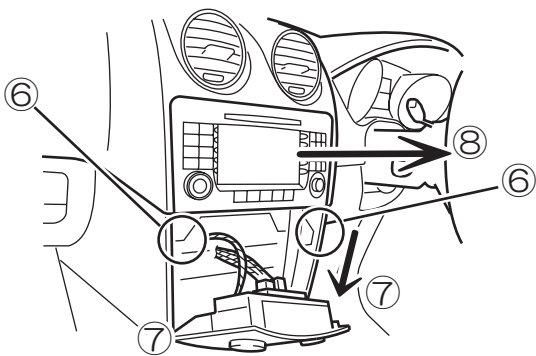

⑥ ビスを2本取外します。

⑦ 左右レバーを下方にずらします。

⑧ モニターを取り付け部から引き抜き、コネクタならびにアンテナ・ケーブル・コネクタを外します。

取り付けは、取り外しと逆の順序で行います。

R(W251)

⚠ 注意

取り外し、取り付けの際には車両部品や取り付ける機器に傷を付けないよう、予め保護テープを貼るなど十分注意して作業を行ってください。

純正システムの取り外し

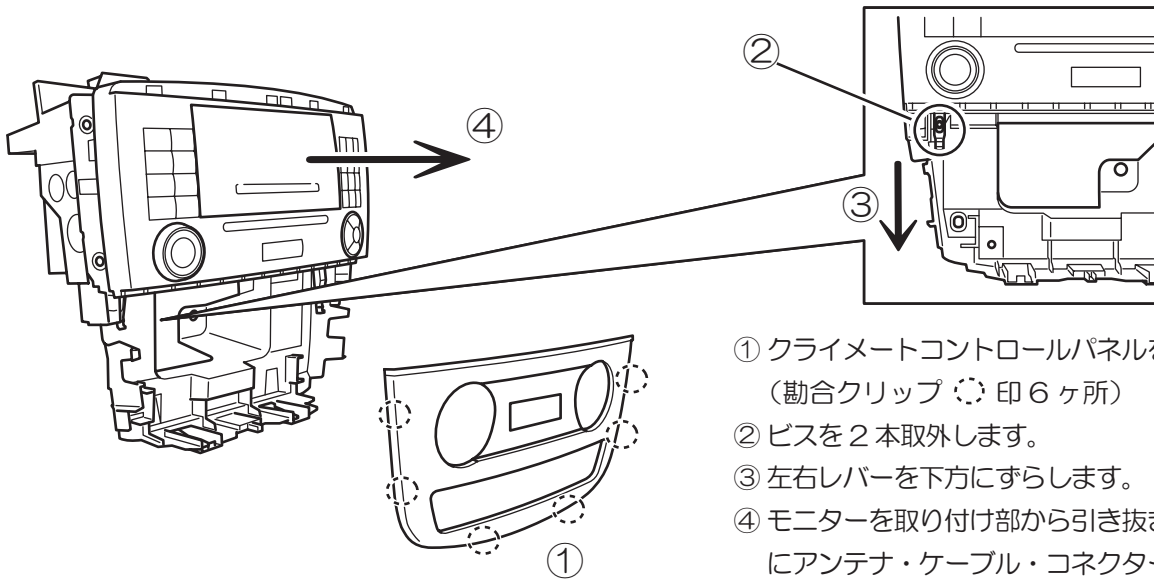

- ① クライメートコントロールパネルを取り外す。
(勘合クリップ 印 6ヶ所)
- ② ビスを2本取外します。
- ③ 左右レバーを下方にずらします。
- ④ モニターを取り付け部から引き抜き、コネクタならびにアンテナ・ケーブル・コネクタを外します。
取り付けは、取り外しと逆の順序で行います。

Smart for four



注意

取り外し、取り付けの際には車両部品や取り付ける機器に傷を付けないよう、予め保護テープを貼るなど十分注意して作業を行ってください。

純正システムの取り外し

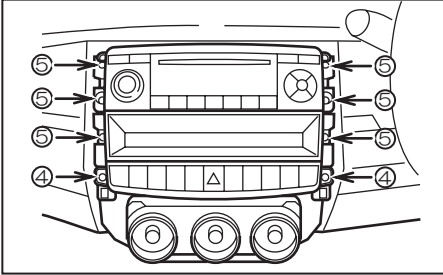
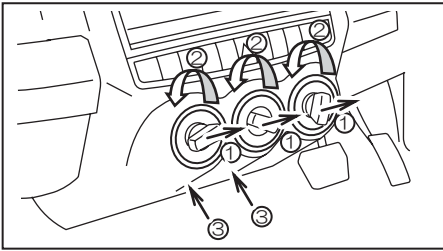

- ① 空調ユニット操作レバー3ヶ所を手前に引き、取外します。
- ② 空調ユニットイラストカバー3ヶ所を反時計方向にスライドさせ手前に引き、取り外します。
- ③ 矢印部2ヶ所のビスを緩め、カバーを取り外します。カバーの左右4ヶ所が勘合クリップで固定されています。
- ④ 矢印部2ヶ所のビスを緩め、ハザードスイッチユニットを手前に抜き、コードを抜いてから取り外します。
- ⑤ 矢印部6ヶ所のビスを緩め、小物入れ、オーディオユニットの順で取り外します。純正オーディオは手前に引き抜き、アンテナコネクタ、オーディオコネクタを外してから純正オーディオを取り外します。
- ⑥ 取り付けは取り外しの逆の手順で行います。